



# GIỚI THIỆU

## GIẢI PHÁP SỐ HÓA HỒ SƠ, KẾT QUẢ GIẢI QUYẾT THỦ TỤC HÀNH CHÍNH TỈNH HÀ NAM

Hà Nam, tháng 6 năm 2024



# GIỚI THIỆU

## CÔNG TY TNHH PHÁT TRIỂN PHẦN MỀM VĂN VIỆT

WEBSITE: [WWW.VANVIETSOFT.COM](http://WWW.VANVIETSOFT.COM)  
ĐỊA CHỈ: VẠN PHÚC, THANH TRÌ, HÀ NỘI.

## LĨNH VỰC HOẠT ĐỘNG

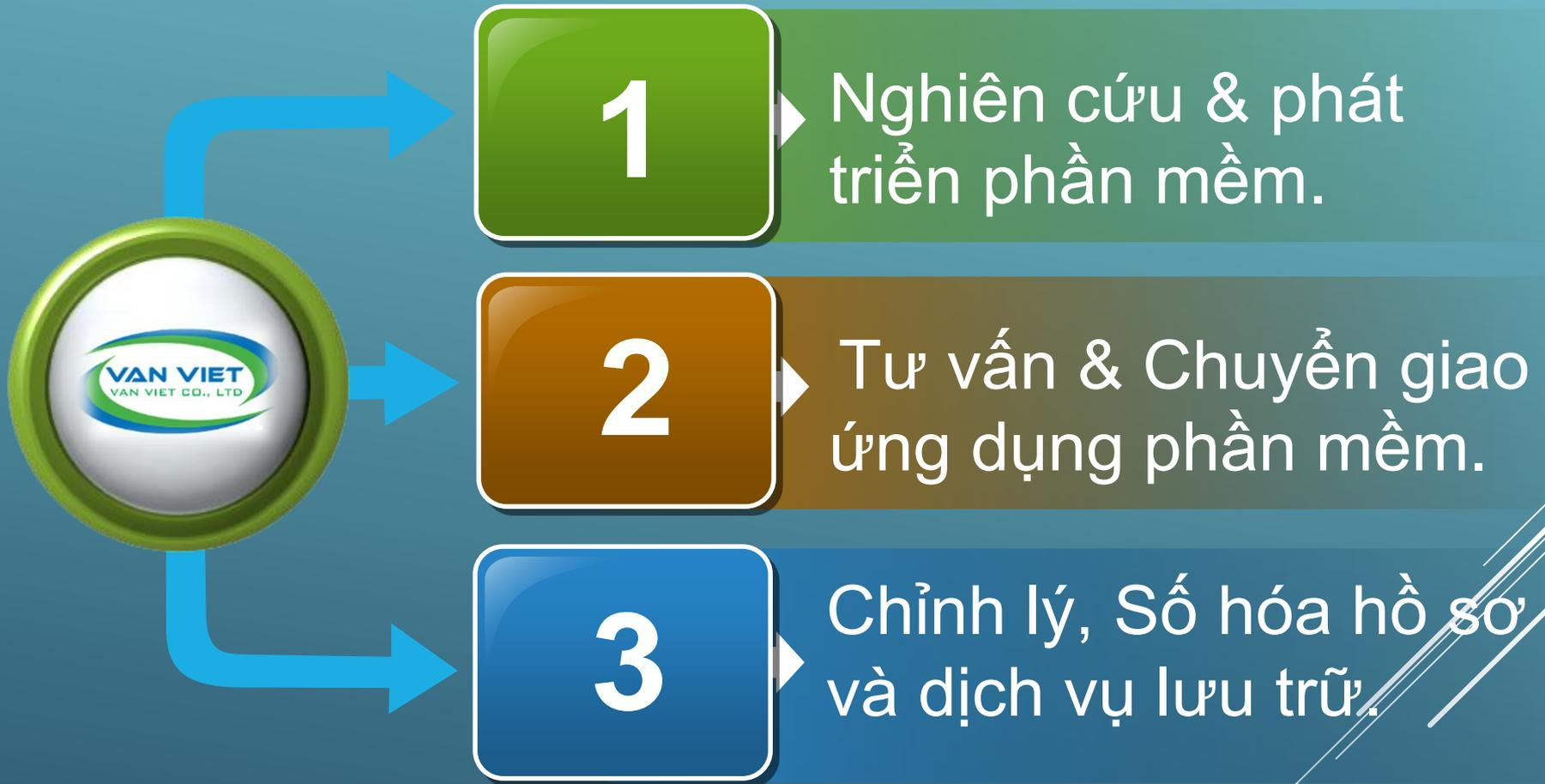

## Sứ mệnh

- Thúc đẩy sự phát triển của đất nước bằng ứng dụng của công nghệ.
- Tạo ra nhiều việc làm cho xã hội.

## Quan điểm kinh doanh

- Đối tác lâu dài, tin cậy

## Chiến lược

- Nhanh hơn, thông minh hơn
- Chất lượng và dịch vụ hoàn hảo

## Giá trị cốt lõi

- Chăm chỉ, tập trung và kiên trì
- Học hỏi, đổi mới và sáng tạo
- Đồng đội, chung sức và chia sẻ



*“Chúng tôi không ngừng nỗ lực nhằm cung cấp những giải pháp công nghệ thông tin ưu việt nhất, đáp ứng tốt nhất nhu cầu của khách hàng”*

## SẢN PHẨM VÀ DỊCH VỤ TIÊU BIỂU

### I. Phần mềm Hành chính công

1. Phần mềm và dịch vụ số hóa dữ liệu
2. Phần mềm quản lý người nghiện ma túy.
3. Phần mềm quản lý hồ sơ cán bộ.
4. Phần mềm quản lý người có công.
5. Phần mềm xử phạt hành chính.
6. Phần mềm văn bản điều hành.
7. Phần mềm công chứng, chứng thực.

### II. Phần mềm Y tế

1. Phần mềm chỉ đạo tuyến.
2. Phần mềm cận lâm sàng.
3. Phần mềm Giải pháp bệnh viện.
4. Phần mềm quản lý Dược.

### III. Phần mềm Tài chính

1. Phần mềm xử lý nợ.
2. Phần mềm xếp hạng tín dụng.
3. Phần mềm mua sắm tập trung.
4. Phần mềm quản lý thẩm định giá.

### IV. Phần mềm Giáo dục

1. Phần mềm quản lý thư viện.
2. Phần mềm soạn giáo án điện tử.
3. Phần mềm xếp thời khóa biểu tự động.
4. Phần mềm quản học tập và rèn luyện học sinh.
5. Phần mềm quản lý đào tạo Đại học.
6. Bộ GP phần mềm ngân hàng đề thi, câu hỏi và thi trắc nghiệm trực tuyến.



## CÁC DỰ ÁN NỔI BẬT

- ▶ Số hóa và cung cấp phần mềm Quản lý hồ sơ Người có công với cách mạng cho các Sở ở Lao động - Thương binh và Xã hội như:
  - ▶ Sở Lao động - Thương binh và Xã hội Tuyên Quang
  - ▶ Sở Lao động - Thương binh và Xã hội Vĩnh Phúc
  - ▶ Sở Lao động - Thương binh và Xã hội Thái Nguyên
  - ▶ Sở Lao động - Thương binh và Xã hội Ninh Bình
- ▶ Số hóa hồ sơ Kết quả giải quyết TTHC cho các huyện ở tỉnh Ninh Bình như: huyện Kim Sơn, Nho Quan, Hoa Lư, ...
- ▶ Chuyển giao phần mềm Quản lý Trường học cho một số tỉnh, như: Lai Châu, Vĩnh Phúc, Hà Giang, Ninh Bình, Tuyên Quang, Thái Nguyên, Hưng Yên..



# THỰC TRẠNG VÀ GIẢI PHÁP CÔNG TÁC SỐ HÓA HỒ SƠ, KẾT QUẢ GIẢI QUYẾT TTHC

## THỰC TRẠNG CÔNG TÁC SỐ HÓA HỒ SƠ, KẾT QUẢ GIẢI QUYẾT TTHC TỈNH HÀ NAM

- ▶ Hồ sơ KQ TTHC của tỉnh Hà Nam hiện nay chưa được số hóa theo tinh thần Nghị định 45/2020/NĐ-CP và Thông tư số 01/2023/TT-VPCP ngày 05/4/2023.
- ▶ Số lượng danh mục thủ tục hành chính nhiều, theo số liệu lấy trên Hệ thống thông tin giải quyết TTHC tỉnh Hà Nam: toàn tỉnh hiện nay có khoảng 1730 thủ tục, cấp huyện khoảng 204 thủ tục, cấp xã khoảng 114 thủ tục, cán bộ phải kiêm nhiệm nhiều nhiệm vụ, Cán bộ đầu mối tổng hợp thì không thể nắm được toàn bộ thủ tục.
- ▶ Chỉ một phần hồ sơ TTHC được giải quyết trên hệ thống DVC trong giai đoạn 2022 đến nay là lưu trữ dưới dạng điện tử, được kí số.
- ▶ Cơ sở hạ tầng còn nhiều hạn chế nên hầu hết các đơn vị chưa có kho lưu trữ hồ sơ chung. Hồ sơ chưa được chỉnh lý và số hoá, còn nhiều bất cập.

- ▶ Thay đổi, luân chuyển cán bộ chuyên trách giữa đơn vị phòng ban, Các tài liệu được hình thành trong thời gian dài (từ trước năm 1995 đến nay).
- ▶ Đơn vị chưa có hoặc không có cán bộ chuyên trách kho, KQ TTTC còn ghim kẹp trong hồ sơ giải quyết vụ việc, việc phân loại hồ sơ thủ tục, xác định thời hạn bảo quản, hiệu lực của hồ sơ gặp nhiều khó khăn. Nhiều thủ tục không được bảo quản và lưu theo đúng quy định (ví dụ: phải làm 2 bản: lưu 1 bản và giao 1 bản cho đối tượng).
- ▶ Dẫn đến.
  - ▶ Hồ sơ tích đống, đóng bì nằm rải rác trong cơ quan.
  - ▶ Hồ sơ bị hư hại theo thời gian: mối mọt, ẩm mốc...

- ▶ CÔNG TÁC SỐ HÓA HỒ SƠ, KQ GIẢI QUYẾT TTHC MỘT SỐ TỈNH:
  - ▶ Ninh Bình: đã thực hiện số hóa trong toàn tỉnh năm 2023.
  - ▶ Bắc Giang: đã và đang thực hiện số hóa một số huyện
  - ▶ Nam Định: đang thực hiện.
  - ▶ Thái Nguyên: đã hoàn thành.

## GIẢI PHÁP SỐ HÓA HỒ SƠ, KẾT QUẢ GIẢI QUYẾT TTHC

### ▶ Quy trình số hóa TTHC thực hiện theo 02 văn bản pháp lý sau:

- ▶ Nghị định 45/2020/NĐ-CP ngày 08/4/2020 của Chính phủ về thực hiện thủ tục hành chính trên môi trường điện tử;
- ▶ Thông tư 01/2023/TT-VPCP ngày 05/4/2023 của Văn phòng Chính phủ quy định một số nội dung và biện pháp thi hành trong số hóa hồ sơ, kết quả giải quyết thủ tục hành chính và thực hiện hành chính trên môi trường điện tử.

## NGHỊ ĐỊNH 45/2020/NĐ-CP

### **Điều 25. Số hóa kết quả giải quyết thủ tục hành chính:**

1. Đối với kết quả giải quyết thủ tục hành chính đang được cơ quan có thẩm quyền quản lý, lưu trữ bằng văn bản giấy, Bộ trưởng, Thủ trưởng cơ quan ngang bộ, Tổng Giám đốc Bảo hiểm xã hội Việt Nam, Chủ tịch UBND cấp tỉnh chỉ đạo việc số hóa kết quả giải quyết thủ tục hành chính và lưu thông tin, dữ liệu tại các hệ thống thông tin, cơ sở dữ liệu liên quan theo thẩm quyền quản lý.
2. Phương thức số hóa kết quả giải quyết thủ tục hành chính từ giấy sang điện tử bao gồm:
  - a) Kết quả giải quyết thủ tục hành chính từ giấy sang điện tử bằng hình thức sao chụp và chuyển thành tệp tin trên hệ thống thông tin, cơ sở dữ liệu;
  - b) Chuyển nội dung của kết quả giải quyết thủ tục hành chính từ giấy sang dữ liệu điện tử để lưu vào hệ thống thông tin, cơ sở dữ liệu.

3. Kết quả giải quyết thủ tục hành chính từ giấy sang điện tử phải đáp ứng được các yêu cầu sau:

- a) Phản ánh đầy đủ nội dung của kết quả giải quyết thủ tục hành chính bản giấy;
- b) Cá nhân hoặc cơ quan, tổ chức thực hiện (hoặc chịu trách nhiệm về) việc chuyển đổi từ bản giấy sang điện tử ký số trên bản điện tử sau khi được chuyển đổi từ kết quả giải quyết thủ tục hành chính giấy hoặc được xác thực bằng các biện pháp xác thực do cơ quan có thẩm quyền quyết định;
- c) Có ký hiệu riêng xác nhận đã chuyển đổi từ bản giấy sang bản điện tử.

4. Kết quả giải quyết thủ tục hành chính bản điện tử được chuyển đổi từ văn bản giấy có giá trị như văn bản giấy trừ trường hợp pháp luật chuyên ngành có quy định khác.

## THÔNG TƯ 01/2023/TT-VPCP

### **Điều 4. Các giấy tờ, tài liệu thuộc phạm vi thực hiện số hóa:**

1. Giấy tờ là thành phần hồ sơ mà tổ chức, cá nhân nộp để thực hiện thủ tục hành chính, bao gồm các loại sau:

- a) Thành phần hồ sơ là kết quả giải quyết của thủ tục hành chính trước đó;
- b) Thành phần hồ sơ phải số hóa theo quy định của pháp luật chuyên ngành;
- c) Thành phần hồ sơ cần số hóa theo yêu cầu quản lý được xác định tại Quyết định của Bộ trưởng, Thủ trưởng cơ quan ngang bộ, cơ quan thuộc Chính phủ, Chủ tịch Ủy ban nhân dân cấp tỉnh;
- d) Thành phần hồ sơ không thuộc loại được nêu tại điểm a, b, c khoản này và được thực hiện số hóa theo nhu cầu của tổ chức, cá nhân trong quá trình thực hiện thủ tục hành chính.

Các giấy tờ trên được nộp theo một trong các hình thức sau: bản chính; bản sao điện tử được cấp từ sổ gốc; bản sao điện tử được chứng thực từ bản chính; bản chụp điện tử có bản chính để đối chiếu trong quá trình giải quyết thủ tục hành chính.

2. Kết quả thẩm tra, xác minh, trả lời ý kiến của các cơ quan, đơn vị tham gia trong quá trình giải quyết thủ tục hành chính, trừ trường hợp pháp luật chuyên ngành có quy định khác.

3. Kết quả giải quyết của thủ tục hành chính còn hiệu lực theo quy định tại Điều 25 Nghị định số 45/2020/NĐ-CP ngày 08 tháng 4 năm 2020 về thực hiện thủ tục hành chính trên môi trường điện tử.

4. Không thực hiện số hóa đối với những giấy tờ, tài liệu:

- a) Đã được các cơ sở dữ liệu quốc gia, cơ sở dữ liệu chuyên ngành, Cổng Dịch vụ công quốc gia, Hệ thống thông tin giải quyết thủ tục hành chính cấp bộ, cấp tỉnh chia sẻ dưới dạng dữ liệu và có giá trị pháp lý;
- b) Các giấy tờ là thành phần hồ sơ giải quyết thủ tục hành chính được nộp dưới hình thức bản sao chụp, bản sao có chứng thực, trừ bản sao điện tử được chứng thực từ bản chính theo quy định tại khoản 1 Điều này;
- c) Các giấy tờ, tài liệu chỉ yêu cầu xuất trình khi nộp hồ sơ thủ tục hành chính;
- d) Các giấy tờ, tài liệu mật theo quy định của pháp luật.

## Điều 6. Các yêu cầu đối với việc số hóa giấy tờ, kết quả giải quyết thủ tục hành chính:

- ▶ 1. Quá trình số hóa phải bảo đảm tính đầy đủ, chính xác, toàn vẹn dữ liệu của hồ sơ, giấy tờ được số hóa và tính hoàn thiện về nội dung, quy trình số hóa.
- ▶ 2. Quá trình số hóa phải bảo đảm các nguyên tắc về bảo vệ dữ liệu cá nhân, không làm xâm hại, ảnh hưởng đến quyền, lợi ích hợp pháp của tổ chức, cá nhân.
- ▶ 3. Dữ liệu điện tử của giấy tờ phải lưu các trường dữ liệu đặc tả để tái sử dụng trong giải quyết thủ tục hành chính khác có liên quan.

## Điều 7. Quy trình số hóa được thực hiện theo các bước sau:



## Điều 11. Lưu kết quả số hóa

1. Kết quả số hóa hồ sơ, giấy tờ được người có trách nhiệm giải quyết thủ tục hành chính cập nhật, lưu trên Cơ sở dữ liệu quốc gia, cơ sở dữ liệu chuyên ngành theo quy định của pháp luật chuyên ngành. Trường hợp pháp luật chuyên ngành không quy định thì lưu tại Kho dữ liệu hồ sơ thủ tục hành chính, là một bộ phận thuộc chức năng lưu giữ dữ liệu giải quyết thủ tục hành chính của Hệ thống thông tin giải quyết thủ tục hành chính cấp bộ, cấp tỉnh.
2. Kết quả số hóa hồ sơ, giấy tờ có đầy đủ thông tin mã định danh của tổ chức, cá nhân thì được hiển thị tại Kho quản lý dữ liệu điện tử của tổ chức, cá nhân trên Hệ thống thông tin giải quyết thủ tục hành chính cấp bộ, cấp tỉnh.
3. Sau khi kết quả số hóa giấy tờ đã được ký số cơ quan, lưu theo quy định tại khoản 1 Điều này và có giá trị pháp lý thì các dữ liệu đặc tả đã được bóc tách của giấy tờ có giá trị sử dụng như các thông tin trong giấy tờ được số hóa.
4. Các thành phần hồ sơ thủ tục hành chính dạng giấy sau khi số hóa được lưu trữ theo quy định của pháp luật về lưu trữ và pháp luật chuyên ngành và có giá trị xác minh cao nhất trong trường hợp xảy ra khiếu nại, tranh chấp.
5. Thời hạn lưu trữ điện tử đối với hồ sơ thủ tục hành chính điện tử được thực hiện theo quy định của pháp luật về lưu trữ và pháp luật chuyên ngành.

## GIẢI PHÁP THỰC HIỆN.

1. Thống kê thu thập hồ sơ
2. Quét (Scan) hồ sơ bản giấy.
3. Tạo lập hồ sơ điện tử.
4. Lưu hồ sơ điện tử vào kho dữ liệu dùng chung.
5. Tìm kiếm, khai thác dữ liệu hồ sơ, kết quả giải quyết TTHC trên môi trường mạng.

Quy trình số hóa:



Sơ đồ đồ vận hành:

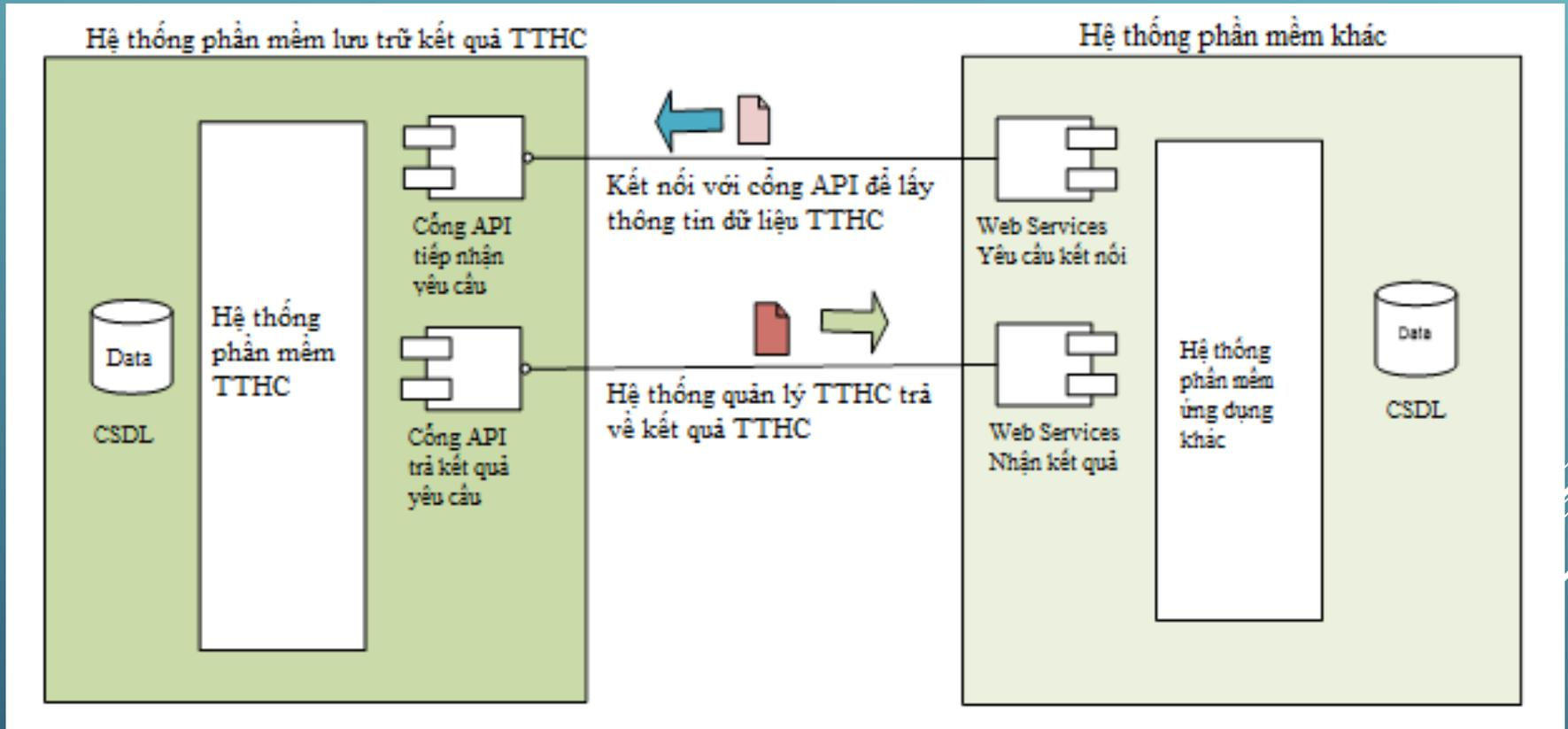



XIN CHÂN THÀNH CẢM ƠN QUÝ VỊ!